

# UNIVERSAL 2000i FS



Beispiel-Foto; Maschine mit Zubehör ausgestattet



Die Universal 2000i FS ist eine Hochleistungs-Dosiermaschine speziell für das schnelle und saubere Dosieren großer Mengen und von Massen mit großen Stücken. Dank des Powerlift Systems können Massen einfach und ohne schweres Heben in den Trichter der abgesenkten Maschine gefüllt werden. Die industrielle Dosiermaschine verarbeitet glatte Produkte wie Mousse, Käsekuchenmasse oder Muffinteig genauso schonend wie stückige Fruchtfüllungen, Suppen und Saucen, ohne die Textur zu beeinträchtigen. Die Universal 2000i FS Dosieranlage wurde für optimale Hygiene und die Einhaltung höchster Standards in Food Service und Bäckerei Betrieben entwickelt.

## VORTEILE:

- Ergonomische Powerlift Technologie für ein einfaches Befüllen des Trichters ohne Heben
- Verarbeitet stückige Produkte ebenso wie empfindliche, luftige Produkte
- Geeignet für Massen mit Stücken bis zu 38mm
- Geschwindigkeits- und Portionskontrolle
- Komplette Edelstahl-Konstruktion ermöglicht schnelle Reinigung im Geschirrspüler
- Einfache Demontage und Produktwechsel ohne Werkzeug
- Dosiervolumen von 40 ml bis 2750 ml

## BESONDERHEITEN:

- Flexibel einsetzbar in verschiedenen Bereichen der Produktion durch fahrbaren Rahmen
- Edelstahl-Schnellkupplungen für einfache Montage/Demontage
- Arbeitshöhe individuell einstellbar
- Abgeschrägte Abdeckung für bessere Hygiene und Reinigung
- Pneumatikventile, bestens geeignet für kalte und heiße Umgebungstemperaturen sowie hohe Luftfeuchtigkeit

## LIEFERUMFANG

- Schnellanleitung und Ersatzteilset

## ZYLINDERGRÖSSE

## DOSIERVOLUMEN

	MIN	MAX
5"	415 ml	2750 ml
4"	300 ml	2000 ml
3"	160 ml	1060 ml
2.5"	120 ml	800 ml
1.5"	40 ml	240 ml

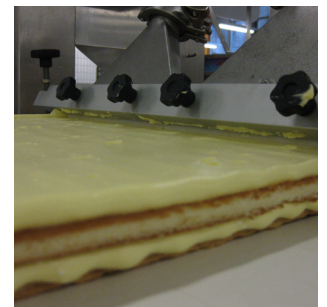
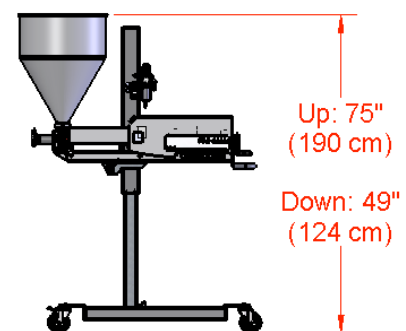
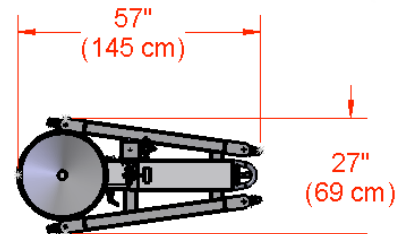

### SENDUNGSINFORMATION

- Verpackungsmaße: 150 cm x 83 cm x 133 cm
- Verpackungsgewicht: 145 kg



### GESCHWINDIGKEIT

- Bis zu 110 Portionen/Min. basierend auf 20% Dosiervolumen und abh. von der Produktkonsistenz



### ANSCHLUSS

- Druckluft: 6 CFM bei 80 psi (170 Liter/Min. bei 5.5 Bar)



### STÜCKENGRÖSSE

- Bis zu 38 mm weiche Stücke

### ZERTIFIKATE

