

300 IX

Schräge Aufschnittmaschine Smarty 300 zum Schneiden von Wurst, Käse, und vorgegarten Lebensmitteln



Produktzertifizierung: 

Perfekt zum Aufschneiden von Wurst, Käse und vorgegarten Speisen, kompakt zur Aufstellung in engen Räumen. Die hohe Gleitfähigkeit des Schlittens erleichtert dem Bediener einen garantiert fehlerfreien Schnitt. Neue, funktionale Produkthalterung, neue strapazierfähige, fleckenbeständige Produkthalterung.

Serienausstattung

- Riemenantrieb
- Eingebaute oder separate Schleifvorrichtung
- Hohe Leistung und Schnittgenauigkeit
- Niedrige Ladehöhe, um den Bediener weniger zu belasten
- Produktauflageplatte mit schwenkbarer, gerändelter Produkthalterung
- Geringe Auflagefläche
- Schleifvorrichtung, Messerschutz, Abstreifblech und Produktauflageplatte sind für eine gründliche Reinigung abnehmbar
- In Übereinstimmung mit den Europarichtlinien: 2006/42/EG (Maschinenrichtlinie); 2006/95/EG (Niederspannungsrichtlinie); 2004/108/CE (EMV-Richtlinie); 2011/95/UE (RoHS Richtlinie); 1935/2004/EG (Richtlinie über Lebensmittelmaterialeien); 10/2011 UE (Richtlinie Kunststoffen für Lebensmittel); Europanorm EN 1974:1998 (Aufschnittmaschinen – Hygiene- und Sicherheitsanforderungen); EN 60204-1 (Maschinensicherheit); EN 55014 (EMV)
- Exakte Gleitführungen, für ein optimales Gleiten der Platte
- Kippbare Platte
- Auch mit Einzelteilen in Schwarz lieferbar

Caratteristiche tecniche - Smarty 300 IX

Aufstellmaße	609 x 509 x 481 mm
Abstand der Stützfüße	501 x 409 mm
Messer Durchmesser	300 mm
Messer Drehzahl	250 Umdr./Min.
Schnittbreite	0 bis 16 mm
Schlitten Verfahrweg	297 mm
Schutzart	IPX3
Nettogewicht	26,5 kg
Elektrische Merkmale	220-230V -50 Hz / 242W a.c. Wechselstrom; 220-230V, 380-400V / 350W a.c. Drehstrom; 120V -60 Hz / 242W a.c. Wechselstrom
Schneidleistung	Ø 220 mm – ☒ 255 x 220 mm



MANCONI
Affettatrici per Tradizione

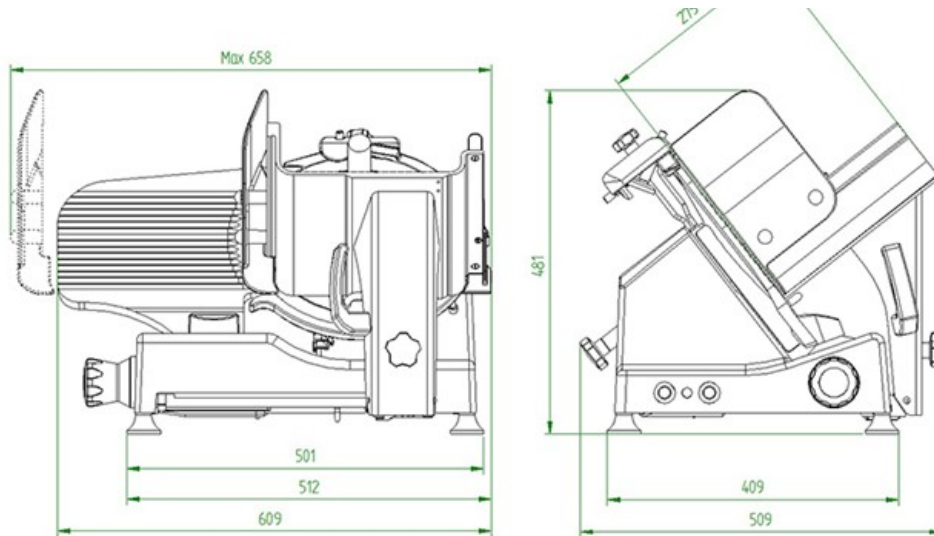

MANCONI
Affettatrici per Tradizione

MANCONI & C. Srl
Via Varese 8
21040 SUMIRAGO (VA)

Tel. +39 0331 994292
Fax. +39 0331 995577

 www.manconi.com
 info@manconi.com